

# TIME SWITCHES WITH TAPPETS AND DISPLAY MODULE 230 V~

DAILY MODEL  
WEEKLY MODEL

ON/OFF minimum 15 minute  
ON/OFF minimum 15 minute

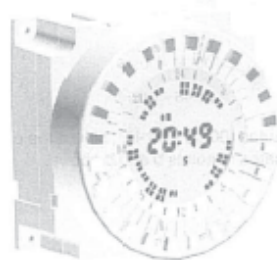

ENGLISH

Im-DEIONN004 01/00

## 1 - TECHNICAL DATA

Supply voltage:	230 V~ 50 + 60 Hz
Type of disconnection and equipment:	1 B L S / Electronic
Type of output:	relay with changeover contact
Maximum diameter of wires to terminals:	NC/COM/NO 16 (2) A 250 V~
Type of insulation:	2.5 mm <sup>2</sup>
Protection level:	class II <input type="checkbox"/>
Pollution:	IP40
Data maintenance in the event of mains failure:	normal
Minimum recharge time for data maintenance in the event of mains failure:	15 days
Operating temperature limits:	72 h
Storage temperature limits:	0 °C + +50 °C
Clock precision:	-10 °C + +50 °C
CE reference standards:	±1 sec/day
	LVD EN60730-1 EN60730-2-7
	EMC EN55014-1 EN55014-2
	EN61000-3-2 EN61000-3-3

## Dimensions

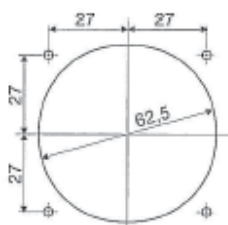
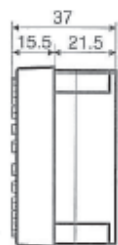
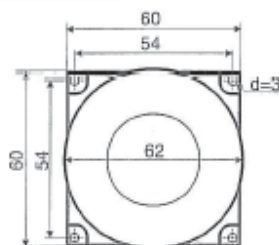

Position of holes

## 2 - INSTALLATION

- Make the holes on the panel to fit the clock and the fastening screws.
- Fit the front side of the clock in the hole made on the board panel as shown in the picture.
- Fasten the clock to the panel with 4 screws (max. 3 mm diameter) using the 4 holes on the base (A in the picture).
- Carry out the electrical connections as shown in the next paragraph.

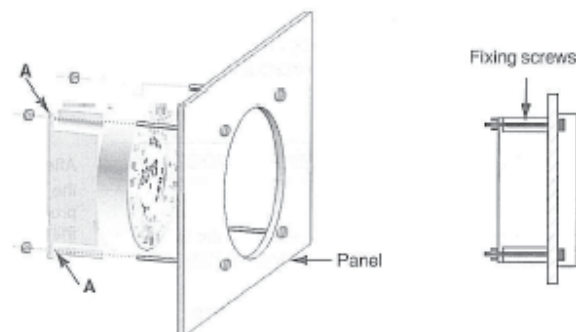

## 3 - ELECTRICAL CONNECTIONS

Switch off the mains power supply.  
With reference to the picture below

- Connect terminals 4 and 5 to mains supply.
- Connect the controlled device to the terminals:
  - 1 - normally closed contact
  - 2 - common
  - 3 - normally open contact

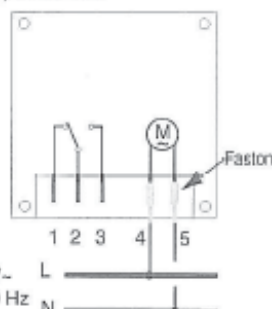

N.B.: contacts are voltage-free.

**Important:** installation and electrical connections of the devices and equipment must be carried out by qualified staff and in compliance with the current laws and regulations. The manufacturer declines any responsibility for the use of products when adherence to special environmental and/or installation regulations is required.

## 4 - DISPLAY AND KEY SYMBOLS

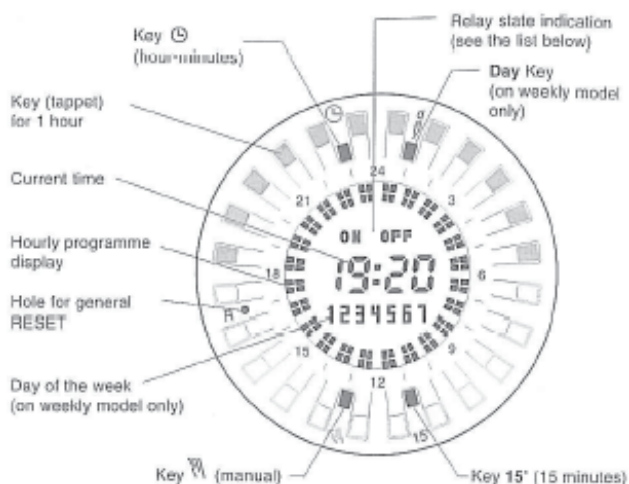

- ON fixed = operation from program with relay activated.
- OFF fixed = operation from program with relay desarmed.
- ON intermittent = manual operation with relay activated.
- OFF intermittent = manual operation with relay desarmed.
- ON and OFF simultaneously blinking indicates no power supply.

## 5 - PROGRAMMING

Caution: the clock automatically returns to the current hour (daily model) or to the current day and hour (weekly model) and starts working again 2 minutes after the keys are activated during programming, display or modification operations (the current quarter hour value flashes).

### PROGRAMMING THE DAILY MODEL

#### RESET

Insert a thin pointed object (Ø max 1 mm) in the hole of the tripper ring, marked **R**, and press once. All data stored in memory will be cleared.

#### Programming the actual time in HOUR - MINUTES

Press the key **C**: hold the key down for the HOURS and press repeatedly for the MINUTES.

Wait (5 seconds) until the "OFF" is displayed, then insert the required programme.

#### Programming

Press repeatedly the keys located around the display as showed here below (1 key = 1 hour).

- 1st** press = relay activated for the entire hour
- 2nd** press = relay activation first 1/2 hour
- 3rd** press = relay activation second 1/2 hour
- 4th** press = relay deactivated for the entire hour

UK

Example:

Programme ON: from 06:30 to 09:00  
from 11:00 to 12:30  
from 18:30 to 23:30

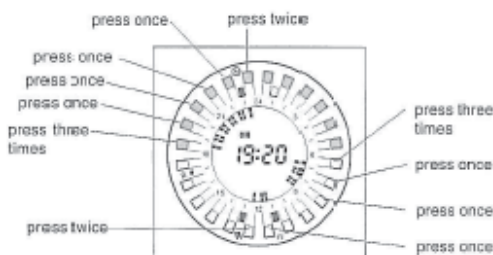

#### To change programme:

- Change the programme by pressing the keys around the display as explained in "Programming".

#### Change the current hour:

- As indicated for programming of the actual time.

### 15 MINUTE PROGRAMMING

- a) Using the key around the display, select the 1/2 hour in which insertion of the 15 minutes of activation is desired.
- b) Press the key again and hold it down; at the same time, press the 15' key repeatedly to select the desired quarter hour.
- c) Release the key around the display.

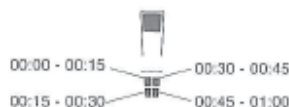

To programme the first 45 minutes (00:00 - 00:45), select the entire hour and proceed as indicated in points b and c above.

### Programming the actual DAY

Press the "DAY" key repeatedly until the current day is displayed (1 - 7).

Wait (5 seconds) until the "OFF" is displayed, then insert the required programme starting from the actual visualized day or from any day, to be selected with the "Day" key.

#### Programming

Press repeatedly the keys located around the display as showed here below (1 key = 1 hour).

- 1st** press = relay activated for the entire hour
- 2nd** press = relay activation first 1/2 hour
- 3rd** press = relay activation second 1/2 hour
- 4th** press = relay deactivated for the entire hour

### PROGRAMMING OF WEEKLY MODEL

#### RESET

Insert a thin pointed object (Ø max 1 mm) in the hole of the tripper ring, marked **R**, and press once. All data stored in memory will be cleared.

#### Programming the actual time in HOUR - MINUTES

Press the key **C**: hold the key down for the HOURS and press repeatedly for the MINUTES.

After the day is programmed, if the same programme is desired for the following day, press the **C** and "Day" keys at the same time: the programme will automatically be repeated for the new day. Repeat the operation for the following day with the same programme.

If a different programme is desired each day: press the "Day" key to select the day and insert the new programme as indicated above.

At the programming's end press the "Day" key to return at actual day.

Example:

Programme ON: from 06:30 to 09:00  
from 11:00 to 12:30  
from 18:30 to 23:30

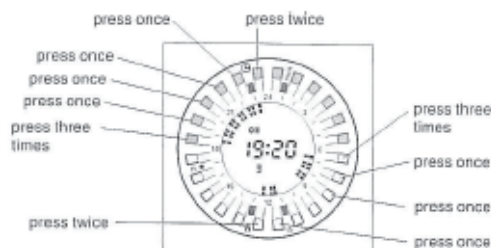

#### Programme display:

- Press the "Day" key repeatedly.

#### To change programme:

- Select the day to be changed using the "Day" key.
- Change the programme by pressing the keys around the display as explained in "Programming".

#### Change the current hour:

- As indicated for programming of the actual time.

#### Change the current day:

- Press the "Day" key for 5 seconds.
- Using the "Day" key, select the new current day.

The manufacturer reserves the right to introduce any modification without prior notice.

### 15 MINUTE PROGRAMMING

- a) Using the key around the display, select the 1/2 hour in which insertion of the 15 minutes of activation is desired.
- b) Press the key again and hold it down; at the same time, press the 15' key repeatedly to select the desired quarter hour.
- c) Release the key around the display.

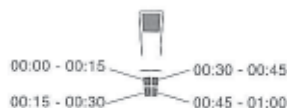

To programme the first 45 minutes (00:00 - 00:45), select the entire hour and proceed as indicated in points b and c above.

## 6 - MANUAL OPERATION

### FOR BOTH MODELS

- Press the key for 3 seconds: the relay goes to the OFF position (OFF flashing on the display).
- Press the key repeatedly to switch to the ON or OFF state of the relay (ON or OFF flashes).
- Press the key for 3 seconds to return to the automatic mode.

# INTERRUPTEURS HORAIRES AVEC SEGMENTS ET DISPLAY MODULE 230 V~

MODELE JOURNALIER

ON/OFF minimum 15 minutes

MODELE HEBDOMADAIRE

ON/OFF minimum 15 minutes

## 1 - DONNÉES TECHNIQUES

Tension d'alimentation:	230 V~ 50 + 60 Hz
Type de déconnexion et appareil:	1 B U S / Electronique
Type de sortie:	à relais avec contact inverseur NF/COM/NO 16 (2) A 250 V~
Section maximale des fils aux bornes:	2.5 mm <sup>2</sup>
Type d'isolation:	classe II ☐
Degré de protection:	IP40
Pollution:	normale
Maintien des données en absence de réseau:	15 jours
Temps minimum de rechargement pour le maintien des données en absence de réseau:	72 h
Limites de température de fonctionnement:	0 °C + +50° C
Limites de température de stockage:	-10 °C + +50° C
Précision de l'horloge:	± 1 sec/jour
Normes de référence pour marquage CE:	LVD EN60730-1 EN60730-2-7 EMC EN55014-1 EN55014-2 EN61000-3-2 EN61000-3-3

FRANCAIS

## Dimensions

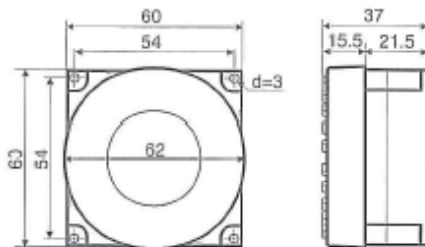

Position des trous

## 2 - INSTALLATION

- Pratiquer sur le panneau les trous pour la fixation de l'horloge et des vis de blocage.
- Placer le côté antérieur de l'horloge dans le trou pratiqué sur le panneau, comme indiqué en figure.
- Fixer l'horloge au panneau par 4 vis (max. diamètre 3 mm) en utilisant le 4 trous situés sur la base (A in figure)
- Réaliser les raccordements électriques comme indiqué dans le paragraphe suivant.

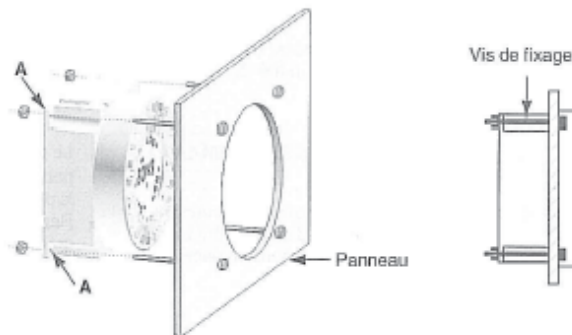

## 3 - BRANCHEMENTS ÉLECTRIQUES

Inhiber la tension du réseau.

En se référant à la figure reportée ci-dessous

- Brancher les fils d'alimentation aux bornes 4 et 5.
- Brancher le dispositif à commander aux bornes:
  - 1 - contact normalement fermé
  - 2 - commun
  - 3 - contact normalement ouvert

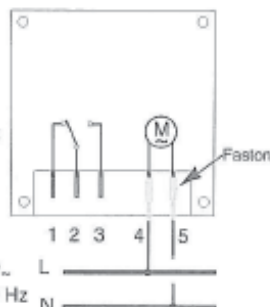

N.B.: les contacts sont sans potentiel.

230 V~  
50 + 60 Hz

**Important:** l'installation et le raccordement électrique des dispositifs et appareillages doivent être exécutés par un personnel qualifié et conformément aux normes et lois en vigueur. Le constructeur n'assume aucune responsabilité en ce qui concerne l'emploi des produits qui doivent suivre des normes de milieu ambiant et/ou d'installation particulières.

## 4 - LEGENDE AFFICHEUR ET TOUCHES

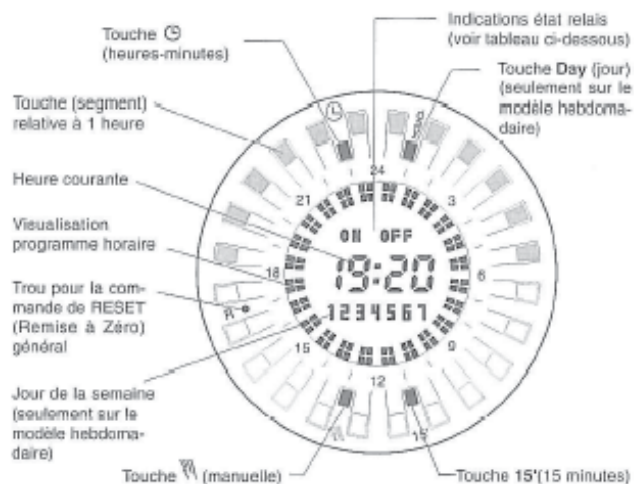

- ON allumé fixe = fonctionnement suivant le programme avec relais activé.
- OFF allumé fixe = fonctionnement suivant le programme avec relais désactivé.
- ON intermittent = fonctionnement manuel avec relais active.
- OFF intermittent = fonctionnement manuel avec relais désactivé.
- ON et OFF simultanément intermittents indiquent l'absence de courant.



## 5 - PROGRAMMATION

Attention: à la fin des opérations de programmation, visualisation ou modification, laisser passer 2 minutes après la dernière action sur les touches: l'horloge se repositionne automatiquement sur l'heure actuelle (modèle journalier), sur le jour et l'heure actuels (modèle hebdomadaire) et reprend le travail (index du quart d'heure courant clignotant).

### PROGRAMMATION DU MODELE JOURNALIER

#### Effectuer la Remise à zéro (RESET)

Introduire une fine tige (Ø max. 1 mm) dans le trou situé sur la couronne des segments et marqué d'un R, et presser brièvement. Toutes les données présentes dans la mémoire seront effacées.





#### Insertion HEURE- MINUTES actuelles

Presser la touche  $\odot$  en continu pour les HEURES et par impulsions pour les MINUTES.

Attendre (5 secondes) l'apparition de "OFF" sur l'afficheur; insérer le programme désiré.

#### Mise en place d'un programme

Presser par impulsions les touches disposées en couronne autour de l'afficheur comme ci-dessous (1 touche = 1 heure).

-  1<sup>ère</sup> pression = relais en marche pour l'heure entière
-  2<sup>ème</sup> pression = relais en marche pour la 1<sup>ère</sup> 1/2 heure
-  3<sup>ème</sup> pression = relais en marche pour la 2<sup>ème</sup> 1/2 heure
-  4<sup>ème</sup> pression = relais en arrêt pour l'heure entière

F

Exemple :

Relais fermé (ON): de 06:30 heures à 09:00 heures  
de 11:00 heures à 12:30 heures  
de 18:30 heures à 23:30 heures

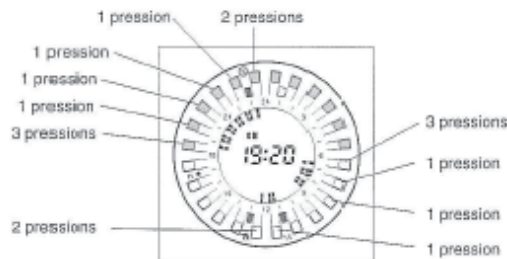

#### Modification des programmes:

- Modifier le programme en pressant les touches disposées en couronne, comme reporté dans le paragraphe "Mise en place d'un programme".

#### Modification de l'heure:

- Agir comme pour insertion de l'heure et minutes actuels.

### PROGRAMMATION 15 MINUTES

- a) Sélectionner avec la touche disposée en couronne (segment) la 1/2 heure où l'on désire insérer les 15 minutes d'activation.
- b) Presser de nouveau la touche (segment) en la maintenant appuyée: presser par impulsions avec la touche "15" simultanément pour sélectionner le quart d'heure désiré.
- c) Relâcher la touche sur la couronne (segment).

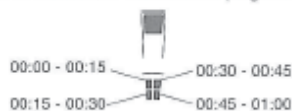

Pour programmer les premières 45 minutes (00:00 - 00:45) sélectionner l'heure entière et procéder comme indiqué dans les points b et c reportés ci-dessus.

### PROGRAMMATION DU MODELE SEMANAL

#### Effectuer la Remise à zéro (RESET)

Introduire une fine tige (Ø max. 1 mm) dans le trou situé sur la couronne des cavaliers et marqué d'un R, et presser brièvement. Toutes les données présentes dans la mémoire seront effacées.

#### Insertion HEURE- MINUTES actuelles

Presser la touche  $\odot$  en continu pour les HEURES et par impulsions pour les MINUTES.





#### Insertion JOUR actuel

Presser la touche "Day" par impulsions jusqu'à la visualisation du jour actuel (1 - 7).

Attendre (5 secondes) l'apparition de "OFF" sur l'afficheur; insérer le programme à partir du jour visualisé ou d'un autre jour, à sélectionner par touche "Day".

#### Mise en place d'un programme

Presser par impulsions les touches disposées en couronne autour de l'afficheur comme ci-dessous (1 touche = 1 heure).

-  1<sup>ère</sup> pression = relais en marche pour l'heure entière
-  2<sup>ème</sup> pression = relais en marche pour la 1<sup>ère</sup> 1/2 heure
-  3<sup>ème</sup> pression = relais en marche pour la 2<sup>ème</sup> 1/2 heure
-  4<sup>ème</sup> pression = relais en arrêt pour l'heure entière

Le programme du jour terminé, si l'on désire le même programme pour le jour suivant, presser simultanément les touches  $\odot$  et "Day": le programme sera automatiquement répété pour un nouveau jour. Répéter l'opération pour les jours suivants avec le même programme.

Si l'on désire établir un programme différent pour chaque jour; presser la touche "Day" pour sélectionner le jour et programmer à nouveau comme indiqué plus haut.

À la fin de la programmation presser la touche "Day" pour retourner au jour actuel.

Exemple :

Relais fermé (ON): de 06:30 heures à 09:00 heures  
de 11:00 heures à 12:30 heures  
de 18:30 heures à 23:30 heures



#### Visualisation des programmes:

- Presser par impulsions la touche "Day".

#### Modification des programmes:

- Sélectionner avec la touche "Day" le jour à modifier.
- Modifier le programme en pressant les touches disposées en couronne, comme reporté dans le paragraphe "Mise en place d'un programme".

#### Modification de l'heure actuelle:

- Agir comme pour insertion de l'heure et des minutes actuels.

#### Modification du jour actuel:

- Presser pendant 5 secondes la touche "Day".
- Sélectionner avec la touche "Day" le nouveau jour actuel.

Le constructeur se réserve le droit d'apporter, sans préavis, toutes les modifications nécessaires.

### PROGRAMMATION 15 MINUTES

- a) Sélectionner avec la touche disposée en couronne (segment) la 1/2 heure où l'on désire insérer les 15 minutes d'activation.
- b) Presser de nouveau la touche (segment) en la maintenant appuyée: presser par impulsions avec la touche "15" simultanément pour sélectionner le quart d'heure désiré.
- c) Relâcher la touche sur la couronne (segment).

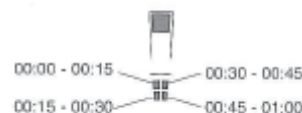

Pour programmer les premières 45 minutes (00:00 - 00:45) sélectionner l'heure entière et procéder comme indiqué dans les points b et c reportés ci-dessus.

## 6 - FONCTIONNEMENT MANUEL

### POUR LES DEUX MODELES

- Presser la touche  $\mathbb{M}$  pendant 3 secondes: le relais se positionne en OFF (OFF clignotant sur le display).
- Presser par impulsions la touche  $\mathbb{M}$  pour commuter l'état ON ou OFF du relais (ON ou OFF clignotant).
- Pour retourner en mode automatique, presser la touche  $\mathbb{M}$  pendant 3 secondes.

# DIGITALE ZEITSCHALTUHREN MIT REITERN

## MODULE 230 V~

MODELL MIT TAGESPROGRAMM  
MODELL MIT WOCHENPROGRAMM

ON/OFF mindestens 15 Minuten  
ON/OFF mindestens 15 Minuten

### 1 - TECHNISCHE DATEN

Versorgungsspannung:	230 V~ 50 ÷ 60 Hz
Abschlußart und Gerät:	1 B L S / Elektronik
Ausgangsart:	Relais mit Weichenkontakt: NC/COM/NA 16 (2) A 250 V- 2.5 mm <sup>2</sup>
Maximal-Schnitt Klemmenleitungen:	Klasse II <input type="checkbox"/>
Isolierungsart:	IP 40
Schutzgrad:	normal
Verschmützung:	15 Tage
Speicherdauerdaten bei Netzmangel:	72 Std.
Mindestzeit der Ladung für Speicherdaten bei Netzmangel:	0 °C + +50 °C -10 °C + +50 °C
Betriebstemperaturgrenze:	± 1 Sek./Tage
Lagerungstemperaturgrenze:	LVD EN60730-1 EN60730-2
Uhrpräzision:	EMC EN55014-1 EN55014-2
Bezugsanweisungen für EG Markierung:	EN61000-3-2 EN61000-3-3
(Richtlinien 73/23/EWG - 89/336/EWG)	

DEUTSCH

### Abmessungen

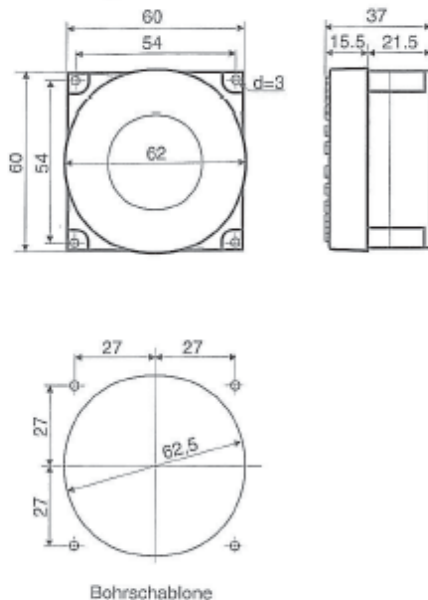

### 2 - INSTALLATION

- Die Öffnungen zum Einsatz des Uhrwerks und der Befestigungsschrauben auf der Trägerplatte bohren.
- Die vordere Seite der Zeitschaltuhr in die entsprechende Öffnung der Trägerplatte einsetzen.
- Die Zeitschaltuhr an der Trägerplatte mit 4 Schrauben (max. Durchm.: 3 mm) befestigen, wobei man die 4 Löcher auf der Basis (A im Bild) verwenden soll.
- Die elektrischen Anschlüsse so herstellen, wie es im folgenden Abschnitt gezeigt wird.

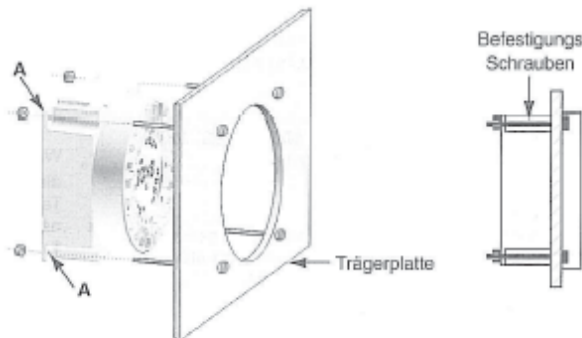

### 3 - ELEKTRISCHE ANSCHLÜSSE

Die Netzspannung abschalten.

Mit Bezug auf das Bild hier unten.

- Versorgungskabel an die Klemmen 4 - 5 angeschlossen.
- Das zu steuernde Gerät mit den Klemmen:
  - Kontakt Ruhestellung geschlossen
  - gemeinsam
  - Kontakt Ruhestellung offen

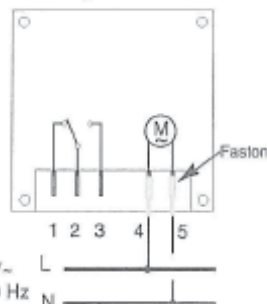

NB: die Kontakte sind potentialfrei.

**Wichtig:** Installation und elektrischer Anschluß der Einrichtungen und Geräte müssen von Facharbeitern und nach bestehenden Gesetzen und Normen durchgeführt werden. Der Hersteller nimmt auf sich keine Verantwortung für die Verwendung von Produkten, die bestimmten Umwelt- und Installationsnormen nicht entsprechen, deren Kosten dem Installateur zur Last sind.

### 4 - TASTEN-UND DISPLAY ZEICHENERKLÄRUNG

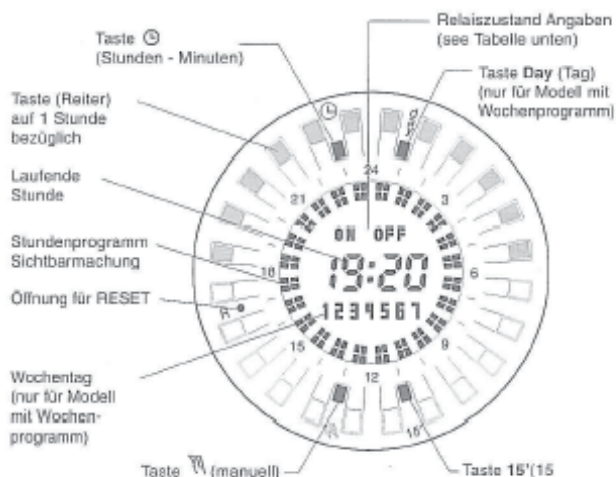

- ON leuchtet dauernd auf = Programmbetrieb mit aktiviertem Relais.
- OFF leuchtet dauernd auf = Programmbetrieb mit nicht aktiviertem Relais.
- ON blinkt = manueller Betrieb mit aktiviertem Relais.
- OFF blinkt = manueller Betrieb mit nicht aktiviertem Relais.
- ON und OFF blinken gleichzeitig: Netzstromausfall.



## 5 - PROGRAMMIERUNG

Vorsicht: Am Ende der Programmierung, Sichtbarmachung oder Änderung positioniert sich die Uhr nach 2 Minuten vom letzten Tastendruck automatisch auf die jetzigen Stunde (für Modell mit Tagesprogrammierung), auf den jetzigen Tag und Stunde (für Modell mit Wochenprogramm) und die Arbeit fängt wieder an (jetzigen Viertelstundenzeiger blinkend).

### PROGRAMMIERUNG DES MODELLS MIT TAGESPROGRAMM

#### Zurücksetzen

Einen dünnen Stift (Ø max. 1 mm) in die mit R bezeichnete Öffnung auf dem Reiterkranz stecken und kurz drücken. Alle gespeicherten Daten werden gelöscht.

#### Jetzige STUNDE - MINUTEN einschalten

Taste  $\odot$  drücken: für STUNDEN ständigweise und für MINUTEN absatzweise.

Erscheinen von "OFF" auf Display (5 Sekunden) warten, danach gewünschtes Programm einschalten.

#### Programmeinschaltung

Absatzweise Kronentasten (Reiter) auf Display wie unten angegeben (1 Taste = 1 Stunde) drücken

- 1 Druck = Relais ganze Stunde aktiviert
- 2 Druck = Relais erste 1/2 Stunde aktiviert
- 3 Druck = Relais zweite 1/2 Stunde aktiviert
- 4 Druck = Relais ganze Stunde entaktiviert

Beispiel:

Eingeschaltetes Relais (ON): von 06:30 Uhr bis 09:00 Uhr  
von 11:00 Uhr bis 12:30 Uhr  
von 18:30 Uhr bis 23:30 Uhr

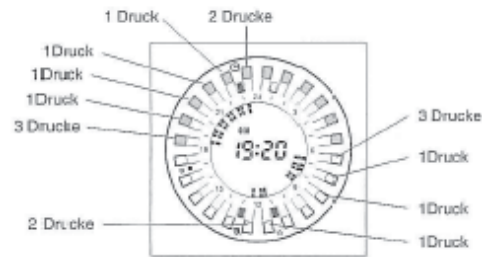

#### Programmänderung:

- um das Programm zu ändern, die Kronentasten wie im Paragraph "Programmeinschaltung" drücken.

#### Änderung jetziger Stunde:

- wie bei Einschaltung jetziger Stunde verfahren

D

## 15 MINUTEN PROGRAMMIERUNG

- a) Mit Kronentaste (Reiter) 1/2 Stunde auswählen, in der 15 Minuten Aktivierung gewünscht sind
- b) Kronentaste (Reiter) wiederdrücken und gedrückt halten; gleichzeitig absatzweise Taste 15" drücken, um gewünschte Viertelstunde auszuwählen
- c) Kronentaste (Reiter) freilassen.

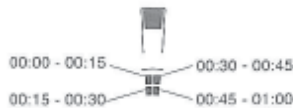

Ganze Stunde auswählen und wie oben an Stellen b und c verfahren, um erste 45 Minuten (00:00 - 00:45) zu programmieren.

### PROGRAMMIERUNG DES MODELLS MIT WOCHENPROGRAMM

#### Zurücksetzen

Einen dünnen Stift (Ø max. 1 mm) in die mit R bezeichnete Öffnung auf dem Reiterkranz stecken und kurz drücken. Alle gespeicherten Daten werden gelöscht.

#### Jetzige STUNDE - MINUTEN einschalten

Taste  $\odot$  drücken: für STUNDEN ständigweise und für MINUTEN absatzweise.

#### Jetzige TAGES einschalten

Taste "Day" drücken: solange, bis der aktuelle Tag im Display erscheint (1 - 7).

Erscheinen von "OFF" auf Display (5 Sekunden) warten, danach gewünschtes Programm mit Taste "Day" vom jetzigen oder einen anderen Tag anfangend einschalten.

#### Programmeinschaltung

Absatzweise Kronentasten (Reiter) auf Display wie unten angegeben (1 Taste = 1 Stunde) drücken

- 1 Druck = Relais ganze Stunde aktiviert
- 2 Druck = Relais erste 1/2 Stunde aktiviert
- 3 Druck = Relais zweite 1/2 Stunde aktiviert
- 4 Druck = Relais ganze Stunde entaktiviert

Wenn das Programm des Tages fertig ist, drücken Sie gleichzeitig die Tasten  $\odot$  und "Day" um dasselbe Programm für den nächsten Tag zu erhalten: das Programm wird automatisch für den nächsten Tag wiederholt. Dasselbe Vorgehen für die nächsten Tage mit demselben Programm wiederholen.

Wenn man jeden Tag ein neues Programm wünscht, drücken Sie Taste "Day" wie oben angegeben, um den Tag und das neue Programm einzuschalten.

Am Ende der Programmierung die Taste "Day" drücken, um auf den jetzigen Tag zurückzugehen.

Beispiel:

Eingeschaltetes Relais (ON): von 06:30 Uhr bis 09:00 Uhr  
von 11:00 Uhr bis 12:30 Uhr  
von 18:30 Uhr bis 23:30 Uhr

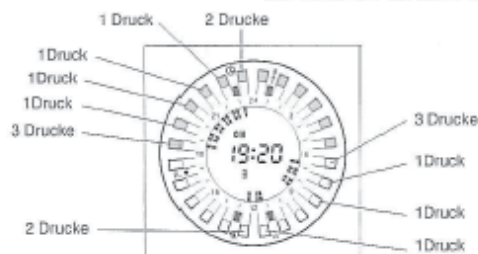

#### Programme Sichtbarmachung:

- Absatzweise Taste "Day" drücken.

#### Programmänderung:

- Mit Taste "Day" den Tag auswählen, der zu ändern ist.
- Um das Programm zu ändern, die Kronentasten wie im Paragraph "Programmeinschaltung" drücken.

#### Änderung jetziger Stunde:

- Wie bei Einschaltung jetziger Stunde verfahren.

#### Änderung jetzigen Tages:

- 5 Sekunden Taste "Day" drücken.
- Neuen jetzigen Tag mit Taste "Day" auswählen.

Der Hersteller behält sich ohne Voranzeigeverpflichtung, die Genehmigung aller technische und konstruktive Umänderungen, die er nötig hält einzuführen.

## 15 MINUTEN PROGRAMMIERUNG

- a) Mit Kronentaste (Reiter) 1/2 Stunde auswählen, in der 15 Minuten Aktivierung gewünscht sind
- b) Kronentaste (Reiter) wiederdrücken und gedrückt halten; gleichzeitig absatzweise Taste 15" drücken, um gewünschte Viertelstunde auszuwählen
- c) Kronentaste (Reiter) freilassen.

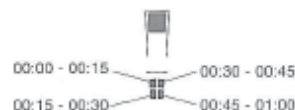

Ganze Stunde auswählen und wie oben an Stellen b und c verfahren, um erste 45 Minuten (00:00-00:45) zu programmieren.

## 6 - FANDBETRIEB

### GILT FÜR BEIDE MODELLE

- Taste  $\text{⏏}$  für 3 Sekunden drücken: Relais positioniert sich auf OFF (OFF auf Display blinkend).
- Absatzweise Taste  $\text{⏏}$  drücken, um ON oder OFF im Relais umzuschalten (ON oder OFF blinkend).
- Taste  $\text{⏏}$  für 3 Sekunden drücken, um auf automatischen Betrieb zurückzugehen.

# INTERRUTTORI ORARI A CAVALIERI CON DISPLAY MODULO 230 V~

MODELLO GIORNALIERO ON/OFF minimo 15 minuti  
MODELLO SETTIMANALE ON/OFF minimo 15 minuti

## 1 - DATI TECNICI

Tensione di alimentazione:	230 V~ 50 + 60 Hz
Tipo di disconnessione ed apparecchio:	1 B U S / Elettronico
Tipo di uscita:	a relè con contatto in scambio NC/COM/NA 16 (2) A 250 V~ 2,5 mm <sup>2</sup>
Sezione massima dei fili ai morsetti:	classe II <input type="checkbox"/>
Tipo d'isolamento:	IP40
Grado di protezione:	normale
Polluzione:	15 gg
Mantenimento dei dati in mancanza di rete:	72 h
Tempo minimo di ricarica per il mantenimento dei dati in mancanza rete:	0 °C + +50 °C
Limiti della temperatura di funzionamento:	-10 °C + +50 °C
Limiti della temperatura di stoccaggio:	± 1 sec/gg
Precisione dell'orologio:	LVD EN60730-1 EN60730-2-7
Normative di riferimento per marcatura CE:	EMC CN55014-1 CN55014-2
(Direttive 73/23/CEE - 89/336/CEE)	EN61000-3-2 EN61000-3-3

ITALIANO

## Dimensioni d'ingombro

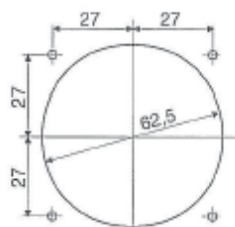
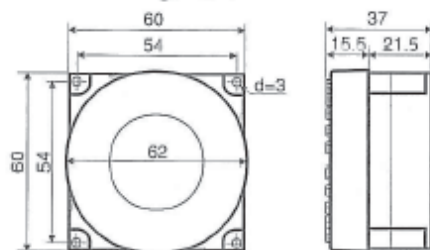

Posizione dei fori

## 2 - INSTALLAZIONE

- Praticare sul pannello i fori per l'inserimento dell'orologio e delle viti di fissaggio.
- Inserire la parte anteriore dell'orologio nel foro sul pannello, come indicato in figura.
- Fissare l'orologio al pannello con 4 viti (max. diametro 3 mm) utilizzando i 4 fori posti sulla base (A in figura).
- Eseguire i collegamenti elettrici come indicato nel paragrafo seguente.

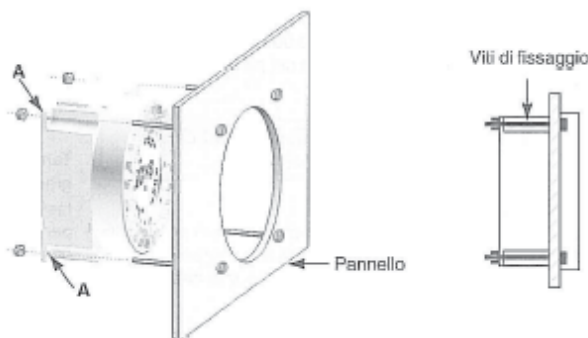

## 3 - COLLEGAMENTI ELETTRICI

Disattivare la tensione di rete.

Con riferimento alla figura sotto riportata.

- Collegare i fili di alimentazione ai morsetti 4 e 5.
- Collegare il dispositivo da comandare ai morsetti:
  - 1 - contatto normalmente chiuso
  - 2 - comune
  - 3 - contatto normalmente aperto

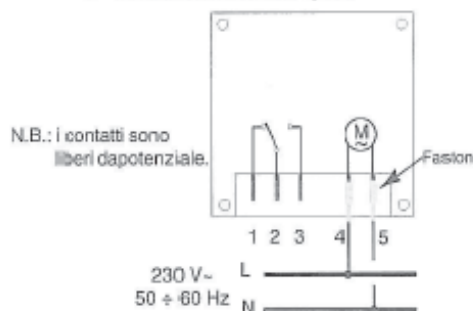

**Importante:** l'installazione ed il collegamento elettrico dei dispositivi ed apparecchiature devono essere eseguiti da personale qualificato ed in conformità alle norme e leggi vigenti. Il costruttore non si assume alcuna responsabilità per quanto concerne l'impiego dei prodotti che debbono seguire particolari norme di ambiente e/o installazione.

## 4 - LEGENDA DISPLAY E TASTI

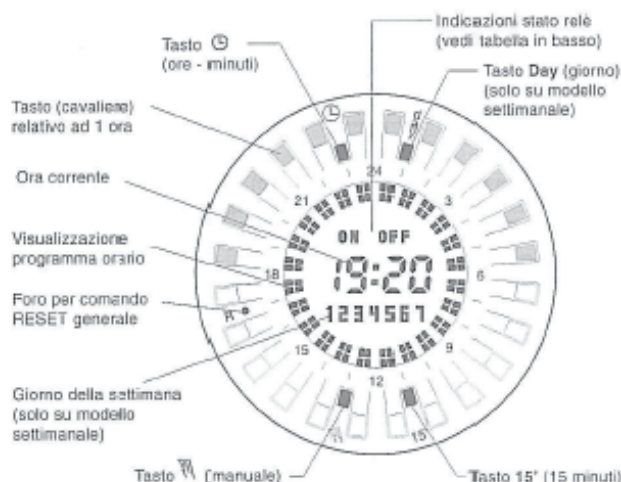

ON acceso fisso = funzionamento da programma con relè attivato.  
OFF acceso fisso = funzionamento da programma con relè disattivato.  
ON intermittente = funzionamento manuale con relè attivato.  
OFF intermittente = funzionamento manuale con relè disattivato.  
ON e OFF contemporaneamente intermittenti indicano mancanza rete.



## 5 - PROGRAMMAZIONE

Attenzione: al termine di operazioni di programmazione, visualizzazione o modifica, trascorsi 2 minuti dall'ultima azione sui tasti, l'orologio si riposiziona automaticamente sull'ora attuale (modello giornaliero) o sul giorno ed ora attuali (modello settimanale) e riprende il lavoro (indice del quarto d'ora corrente lampeggiante).

### PROGRAMMAZIONE DEL MODELLO GIORNALIERO

#### Eseguire RESET

Inserire una sottile astina (Ø max 1 mm) nel foro posto sulla corona del cavaliere e contrassegnato da R, quindi premere brevemente. Tutti i dati presenti nella memoria verranno cancellati.





#### Inserire ORA - MINUTI attuali

Premere il tasto **Day** in modo continuo per le ORE, ad impulsi per i MINUTI.

Attendere (5 secondi) la comparsa di "OFF" sul display; quindi inserire il programma desiderato.

#### Inserimento del programma

Premere ad impulsi i tasti (cavaliere) disposti a corona sul display come sotto indicato (1 tasto = 1 ora).

-  1° pressione = relè attivato per l'intera ora
-  2° pressione = attivazione relè prima 1/2 ora
-  3° pressione = attivazione relè seconda 1/2 ora
-  4° pressione = relè disattivato per l'intera ora



Esempio:

Relè inserito (ON) dalle ore 06:30 alle ore 09:00  
dalle ore 11:00 alle ore 12:30  
dalle ore 18:30 alle ore 23:30



#### Modifica dei programmi:

- Modificare il programma premendo i tasti disposti a corona, come riportato nel paragrafo "Inserimento del programma".

#### Modifica dell'ora attuale:

- Agire come per inserimento ora attuale.

### PROGRAMMAZIONE 15 MINUTI

- a) Selezionare con il tasto disposto a corona (cavaliere) la 1/2 ora in cui si desidera inserire i 15 minuti di attivazione.
- b) Ripremere il tasto (cavaliere) e mantenerlo premuto; contemporaneamente agire ad impulsi con il tasto 15' per selezionare il quarto d'ora desiderato.
- c) Rilasciare il tasto sulla corona (cavaliere).

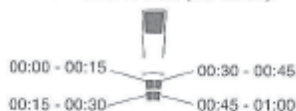

Per programmare i primi 45 minuti (00:00 - 00:45) selezionare l'ora intera e procedere come indicato nei punti b e c sopra riportati.

### PROGRAMMAZIONE DEL MODELLO SETTIMANALE

#### Eseguire RESET

Inserire una sottile astina (Ø max 1 mm) nel foro posto sulla corona del cavaliere e contrassegnato da R, quindi premere brevemente. Tutti i dati presenti nella memoria verranno cancellati.

#### Inserire ORA - MINUTI attuali

Premere il tasto **Day** in modo continuo per le ORE, ad impulsi per i MINUTI.





#### Inserire GIORNO attuale

Premere il tasto "Day" a impulsi fino alla visualizzazione del giorno attuale (1 - 7).

Attendere (5 secondi) la comparsa di "OFF" sul display; quindi inserire il programma desiderato iniziando dal giorno attuale visualizzato o da un giorno qualsiasi, da selezionare con tasto "Day".

#### Inserimento del programma

Premere ad impulsi i tasti (cavaliere) disposti a corona sul display come sotto indicato (1 tasto = 1 ora).

-  1° pressione = relè attivato per l'intera ora
-  2° pressione = attivazione relè prima 1/2 ora
-  3° pressione = attivazione relè seconda 1/2 ora
-  4° pressione = relè disattivato per l'intera ora

Terminato il programma del giorno, se si desidera lo stesso programma per il giorno seguente, premere contemporaneamente i tasti **Day** e "Day": il programma verrà automaticamente ripetuto per il nuovo giorno. Ripetere l'operazione per i giorni seguenti con ugual programma.

Se si desidera impostare un programma diverso per ogni giorno: premere il tasto "Day" per selezionare il giorno ed inserire il nuovo programma come indicato sopra.

Al termine della programmazione premere il tasto "Day" per ritornare al giorno attuale.

Esempio:

relè inserito (ON) dalle ore 06:30 alle ore 09:00  
dalle ore 11:00 alle ore 12:30  
dalle ore 18:30 alle ore 23:30

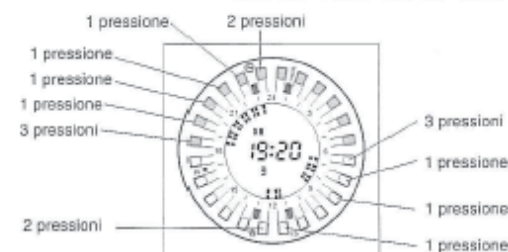

#### Visualizzazione programmi:

- Premere ad impulsi il tasto "Day".

#### Modifica dei programmi:

- Selezionare con il tasto "Day" il giorno da modificare.
- Modificare il programma premendo i tasti disposti a corona, come riportato nel paragrafo "Inserimento del programma".

#### Modifica dell'ora attuale:

- Agire come per inserimento ora attuale.

#### Modifica del giorno attuale:

- Premere per 5 secondi il tasto "Day".
- Selezionare con il tasto "Day" il nuovo giorno attuale.

Il costruttore si riserva la facoltà di introdurre tutte le modifiche costruttive che riterrà necessarie, senza obbligo di preavviso.

### PROGRAMMAZIONE 15 MINUTI

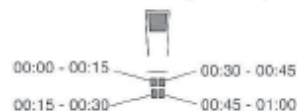

- a) Selezionare con il tasto disposto a corona (cavaliere) la 1/2 ora in cui si desidera inserire i 15 minuti di attivazione.
- b) Ripremere il tasto (cavaliere) e mantenerlo premuto; contemporaneamente agire ad impulsi con il tasto 15' per selezionare il quarto d'ora desiderato.
- c) Rilasciare il tasto sulla corona (cavaliere).



Per programmare i primi 45 minuti (00:00 - 00:45), selezionare l'ora intera e procedere come indicato nei punti b e c sopra riportati.

## 6 - FUNZIONAMENTO MANUALE

### PER ENTRAMBI I MODELLI

- Premere il tasto  per 3 secondi: il relè si posiziona in OFF (OFF lampeggiante sul display).
- Premere ad impulsi il tasto  per commutare lo stato ON o OFF del relè (ON o OFF lampeggianti).
- Per ritornare in modo automatico premere il tasto  per 3 secondi.



# INTERRUPTORES HORARIOS CON CABALLETES Y DISPLAY MÓDULO 230V~

MODELO DIARIO

ON/OFF mínimo 15 minutos

MODELO SEMANAL

ON/OFF mínimo 15 minutos

## 1 - DATOS TÉCNICOS

Tensión de alimentación:

230 V~ 50 + 60 Hz

Tipo de desconexión y aparato:

1 B U S / Electrónico

Tipo de salida:

con relé con contacto en intercambio  
NC/COM/NA 16 (2) A 250 V~

Sección máxima de los hilos a los bornes:

2.5 mm<sup>2</sup>

Tipo de aislamiento:

clase II 

Grado de protección:

IP40

Polución:

normal

Mantenimiento de los datos en caso de falta de corriente:

15 días

Tiempo mínimo de recarga para el mantenimiento

72 h

de los datos en caso de falta de corriente:

0 °C + +50 °C

Límites de temperatura de funcionamiento:

-10 °C + +50 °C

Límites de temperatura de almacenaje:

Precisión del reloj:

± 1 seg/día

Normas de referencia para marca CE:

LVD EN60730-1 EN60730-2-7

(Directivas 73/23/CEE - 89/336/CEE)

EMC EN55014-1 EN55014-2

EN61000-3-2 EN61000-3-3

ESPAÑOL

## Dimensiones

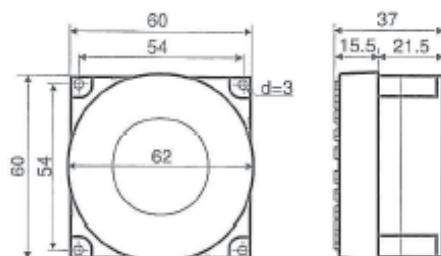

Posición de los agujero

## 2 - INSTALACIÓN

- Practicar en el panel los agujeros para insertar el reloj y los tornillos de fijación.
- Insertar la parte anterior del reloj en el agujero practicado sobre el panel, tal y como está indicado en la figura.
- Fijar el reloj en el panel con 4 tornillos (diámetro max. 3 mm) utilizando los 4 agujeros sobre la base (A en la figura).
- Realizar las conexiones eléctricas como se indica en el parrafo siguiente.

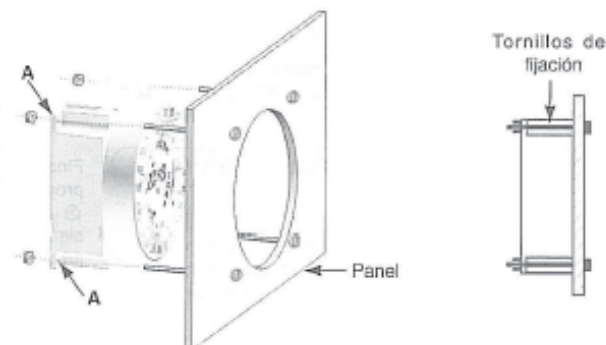

## 3 - CONEXIONES ELÉCTRICAS

Corte la corriente de la red.

Con relación a la figura abajo indicada.

- Conecte los cables de alimentación a los bornes 4 y 5
- Conecte el dispositivo de accionamiento a los bornes:
  - 1 - contacto normalmente cerrado
  - 2 - común
  - 3 - contacto normalmente abierto

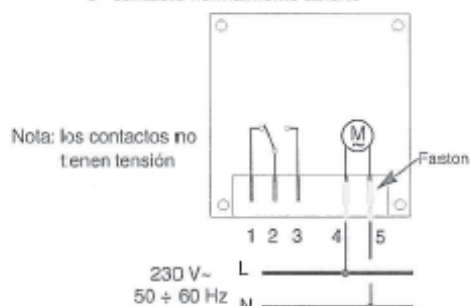

Nota: los contactos no tienen tensión

## 4 - LECTURA DISPLAY Y TECLAS

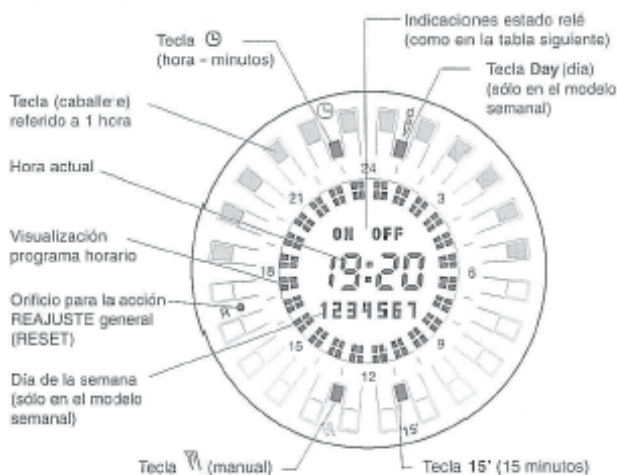

**Importante:** la instalación y la conexión eléctrica de dispositivos y equipos serán llevadas a cabo por el personal calificado y conforme a las normas y leyes vigentes. El constructor declina toda responsabilidad por lo que se refiere a la utilización de productos sujetos a particulares normas para el ambiente y/o instalación.

ON acceso fijo = funcionamiento según programa con el relé activado.  
 OFF acceso fijo = funcionamiento según programa con relé desactivado.  
 ON intermitente = funcionamiento manual con relé activado.  
 OFF intermitente = funcionamiento manual con relé desactivado.  
 ON y OFF intermitentes al mismo tiempo indican falta de conexión a la red.

## 5 - PROGRAMACIÓN

Atención: una vez acabadas las operaciones de programación, visualización o modificación y después de 2 minutos desde la última acción sobre las teclas, el reloj se coloca automáticamente sobre la hora actual (modelo diario) o sobre el día y la hora actuales (modelo semanal) y continua su función (índice del cuarto de hora con luz intermitente).

### PROGRAMACIÓN DEL MODELO DIARIO

#### Ejecutar Reajuste (RESET)

Introduzca una pequeña varilla (Ø máx. 1 mm) en el orificio situado sobre la corona des caballetes (señalado con una R) y presione un poco, se borrarán todos los datos de la memoria.









#### Puesta en HORA - MINUTOS actuales

Oprima la tecla  $\odot$ : manteniéndola oprimida para las HORAS y mediante impulsos para los MINUTOS.

Esperar (5 segundos) que aparezca "OFF" en la pantalla, luego insertar el programa deseado.

#### Programación

Apretar con impulsos las teclas (caballetes) dispuestas en forma de corona en la pantalla como se indica abajo (1 tecla = 1 hora)

-  |  1ª presión = relé activado durante una hora
-  |  2ª presión = activación relé primera 1/2 hora
-  |  3ª presión = activación relé segunda 1/2 hora
-  |  4ª presión = relé desactivado durante una hora

E

#### PROGRAMACIÓN 15 MINUTOS

- Seleccione con la tecla dispuesta en forma de corona (caballete) la 1/2 hora en la que se desea establecer los 15 minutos de activación.
- Volver a oprimir dicha tecla (caballete) manteniéndola oprimida; contemporáneamente oprima mediante impulsos la tecla 15' para seleccionar el cuarto de hora deseado.
- Soltar la tecla en la corona (caballete).

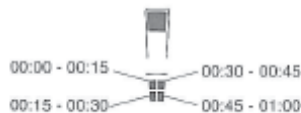

Para programar los primeros 45 minutos (00:00 - 00:45) seleccione toda la hora y proceda como se indica en los puntos b y c anteriormente citados.

### PROGRAMACIÓN DEL MODELO SEMANAL

#### Ejecutar Reajuste (RESET)

Introduzca una pequeña varilla (Ø máx. 1 mm) en el orificio situado sobre la corona "del cavallier" (señalado con una R) y presione un poco, se borrarán todos los datos de la memoria.

#### Puesta en HORA - MINUTOS actuales

Oprima la tecla  $\odot$ : manteniéndola oprimida para las HORAS y mediante impulsos para los MINUTOS.

Ejemplo:

Relé activo (ON): de las 06:30 a las 09:00  
de las 11:00 a las 12:30  
de las 18:30 a las 23:30



#### Modificación de los programas:

- Modifique el programa oprimiendo las teclas dispuestas en forma de corona como se indica en el párrafo "Programación".

#### Modificación de la hora actual:

- Obrar de la misma manera que para la puesta en hora actual.









#### Poner DÍA actual

Oprima la tecla "Day" mediante impulsos hasta que se visualice el día deseado (1 - 7)

Esperar (5 segundos) que aparezca "OFF" en la pantalla, luego insertar el programa deseado empezando desde el día actual visualizado o desde un día cualquiera, seleccionarlo con la tecla "Day".

#### Programación

Apretar con impulsos las teclas (caballetes) dispuestas en forma de corona en la pantalla como se indica abajo (1 tecla = 1 hora)

-  |  1ª presión = relé activado durante una hora
-  |  2ª presión = activación relé primera 1/2 hora
-  |  3ª presión = activación relé segunda 1/2 hora
-  |  4ª presión = relé desactivado durante una hora

Finalizado el programa del día, si se desea repetir el mismo programa para el día siguiente oprima conjuntamente las teclas  $\odot$  y "Day": el programa se repetirá automáticamente para el día siguiente. Repita la operación para los días sucesivos con un mismo programa.

Si quiere establecer un programa diferente para cada día: oprima la tecla "Day" para seleccionar el día y establezca el nuevo programa como se ha indicado anteriormente.

Al terminar la programación pulsar la tecla "Day" para volver al día actual.

Ejemplo:

Relé activo (ON): de las 06:30 a las 09:00  
de las 11:00 a las 12:30  
de las 18:30 a las 23:30



#### Visualización programas:

- Oprima mediante impulsos la tecla "Day".

#### Modificación de los programas:

- Seleccione con la tecla "Day" el día que quiere modificar.
- Modifique el programa oprimiendo las teclas dispuestas en forma de corona como se indica en el párrafo "Programación".

#### Modificación de la hora actual:

- Obrar de la misma manera que para la puesta en hora actual.

#### Modificación del día actual:

- Oprima durante 5 segundos la tecla "Day".
- Seleccione con la tecla "Day" el nuevo día.

El fabricante se reserva la facultad de aportar todas las modificaciones constructivas que considere necesarias sin previo aviso.

#### PROGRAMACIÓN 15 MINUTOS

- Seleccione con la tecla dispuesta en forma de corona (caballete) la 1/2 hora en la que se desea establecer los 15 minutos de activación.
- Volver a oprimir dicha tecla (caballete) manteniéndola oprimida; contemporáneamente oprima mediante impulsos la tecla 15' para seleccionar el cuarto de hora deseado.
- Soltar la tecla en la corona (caballete).

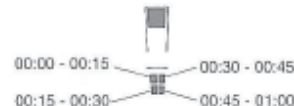

Para programar los primeros 45 minutos (00:00 - 00:45) seleccione toda la hora y proceda como se indica en los puntos b y c anteriormente citados.

## 6 - FUNCIONAMIENTO MANUAL

### PARA AMBOS MODELOS

- Oprimir la tecla  $\nabla$  durante 3 segundos: el relé se coloca en OFF (OFF intermitente en el display).
- Oprimir mediante impulsos la tecla  $\nabla$  para conmutar el estado ON u OFF del relé (ON u OFF intermitentes).
- Para volver al modo automático oprima la tecla  $\nabla$  durante 3 segundos.